

**æffe**  
Officina Meccanica

  
made in italy



**600**

**SD**

**CENTRIFUGA PER OLI**  
*COOLING LUBRICANT OILS DRYER*

## CENTRIFUGA PER OLI COOLING LUBRICANT OILS DRYER

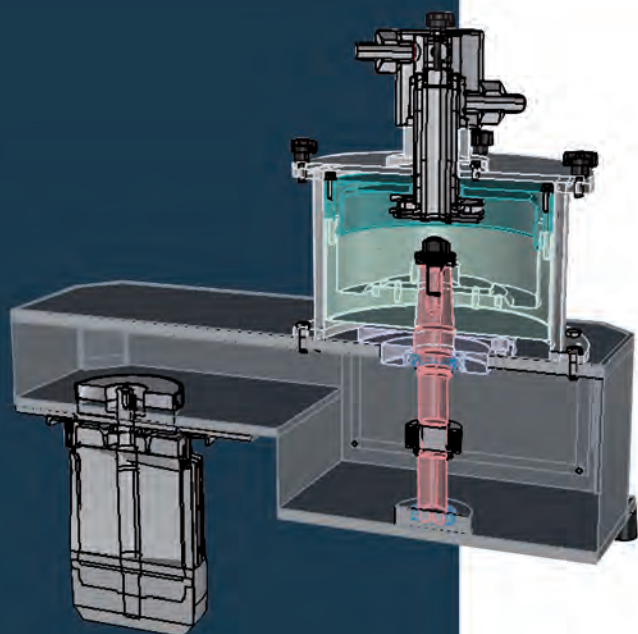

Il separatore centrifugo SD-600 è stato progettato per tutte quelle applicazioni dove non vi è la necessità di dividere due liquidi. Ad esempio: lavorazioni meccaniche eseguite con olio intero, macchine utensili aventi lubrificazioni delle guide a grasso anziché ad olio, ecc. Esso, infatti, sfruttando la forza centrifuga, filtra il liquido introdotto ripulendolo dalle particelle solide che si generano durante le lavorazioni.

### I vantaggi di ripulire un olio da taglio sono:

- Ridurre i fermi macchina dovuti alla manutenzione
- Evitare gli intasamenti nei condotti della macchina utensile
- Non ha materiali di consumo
- Gestione di più macchine utensili con una sola attrezzatura

- 1 Semplice da utilizzare
- 2 Veloce e pratico da ripulire
- 3 Non ha materiali di consumo
- 4 Facile da spostare

*The centrifugal separator SD-600 is designed for all those applications where there is not the need to split two liquids. For example: machining performed with neat oil, machine tools with guides lubricated with grease instead of oil, etc. Using the centrifugal force, in fact, it filters the liquid introduced by cleaning it from solid particles that are generated during machining operations.*

### The advantages of a clean cutting oil are:

- Reduce machine downtime due to maintenance
- Avoid blockages in the ducts of the machine tool
- No consumables
- Management of more machine tools with a single kit

- 1 Easy to use
- 2 Quick and easy to clean up
- 3 No consumables
- 4 Easy to move

Peso Weight	Alimentazione Power	Assorbimento Electrical Load	Portata Flow Rate
135 Kg	380 V	1,5 Kw	1000 Lt./H

### AEFFE S.r.l.

Via Giacomo Matteotti, 53 • 27030 OTTOBIANO (PV)  
Tel. (+39) 0384.49414 • Fax (+39) 0384.496849  
www.aeffe-srl.net • info@aeffe-srl.net